



**OWNER'S MANUAL  
MANUEL DU PROPRIÉTAIRE  
MANUAL DEL USUARIO**

**RSB100**

**HYDRO POWER AUTO REWIND™**

**Hose Reel • Dévidoir de tuyau • Carrete para manguera**

**Optional Tools Required  
Outils supplémentaires en option  
Herramientas opcionales**

- Hammer / Marteau / Martillo
- Screwdriver / Tournevis / Destornillador

**⚠ WARNING**

- Not intended for use by children.
- This product may become susceptible to impact damage in freezing temperatures.
- Do not store near excessive heat.
- Do not stand on lid.

**⚠ AVERTISSEMENT**

- Ce produit n'est pas conçu pour être utilisé par des enfants.
- Ce produit peut être endommagé par des impacts en cas de gel.
- Ne pas remiser près d'une source de chaleur excessive.
- Ne pas se tenir debout sur le couvercle.

**⚠ ADVERTENCIA**

- No está diseñado para ser usado por los niños.
- Este producto puede ser susceptible a daños por impacto en temperaturas de congelación.
- No lo guarde cerca a fuentes excesivas de calor.
- No se sienta ni se pare sobre la tapa.

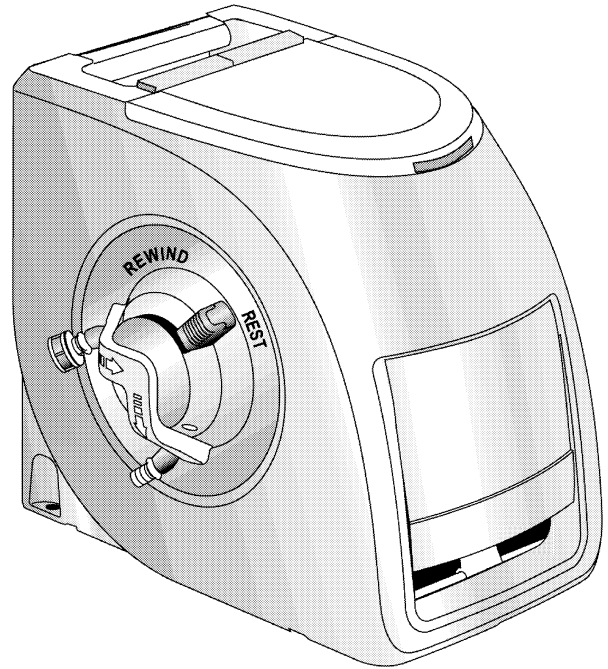

**PARTS INCLUDED / PIÈCES FOURNIES / PARTES INCLUIDAS**

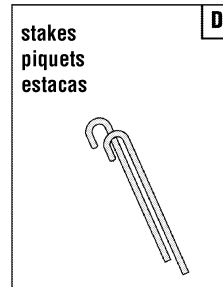
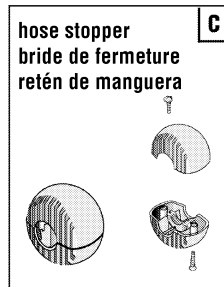
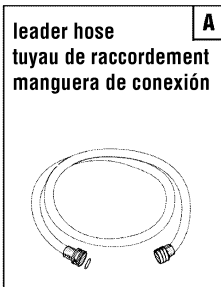

**Quality Control Number:  
Numéro de contrôle de qualité:  
Número de control de calidad:**

**SETTING UP THE HOSE REEL / INSTALLATION DU DÉVIDOIR DE TUYAU / CÓMO INSTALAR EL CARRETE PARA MANGUERA**

**NOTE: Stabilizing your hose reel by staking is recommended.**

**Secure Hose Reel To Ground.** Insert one stake (D) through each of the receptacles located at the rear corners of the base of the hose reel. Use a hammer to secure stakes to ground.

**REMARQUE: Il est recommandé de stabiliser le dévidoir en installant des piquets de fixation.**

**Fixer le dévidoir au sol.** Insérez un piquet (D) dans chacun des logements situés au niveau des coins arrière du socle du dévidoir. Utilisez un marteau pour enfoncer les piquets dans le sol.

**NOTA: Se recomienda estabilizar el carrete para manguera con estacas**

**Afiance el carrete para manguera al suelo.** Inserte una estaca (D) a través de cada uno de los receptáculos ubicados en las esquinas posteriores de la base del carrete para manguera. Utilice un martillo para fijar firmemente las estacas en el suelo.

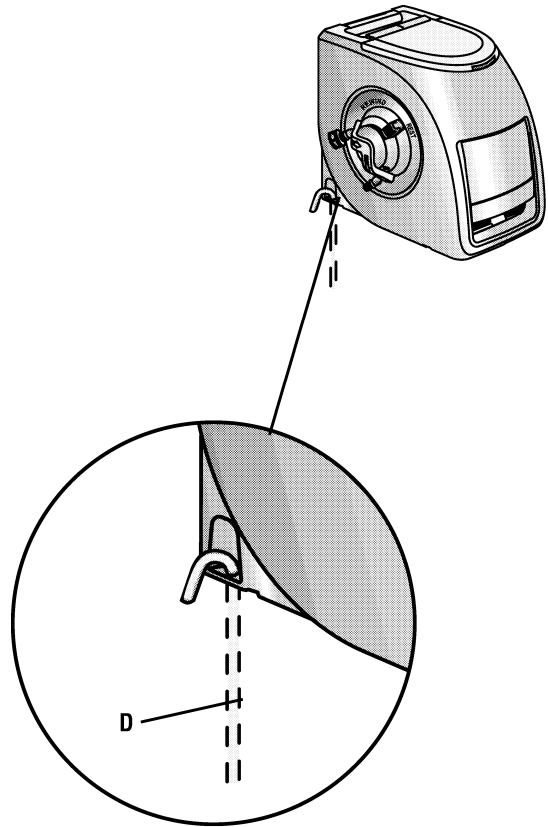

**Connect Leader Hose (A).** Thread male end of leader hose into in-tube. Thread female end of leader hose onto spigot.

**Brancher le tuyau de raccordement (A).** Filetez le bout mâle du tuyau de raccordement dans le tube d'entrée. Filetez le bout femelle du tuyau de raccordement sur le robinet.

**Conecte la manguera de conexión (A).** Enrosque el extremo macho de la manguera de conexión en el tubo de entrada. Enrosque el extremo hembra de la manguera de conexión en el grifo.

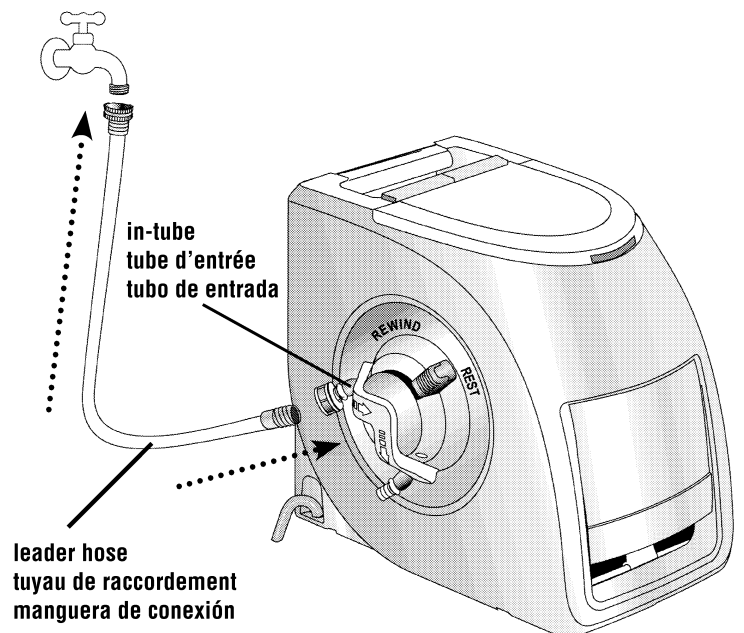

**Connect Drain Hose (B).** Connect one end of the drain hose to the drain hose outlet. Place the opposite end in an area suitable for water drainage.

**NOTE:** During rewind, approximately 12 gallons of water will be discharged from the drain hose. Discharged water can be collected for use in watering plants or outdoor cleaning.

**Brancher le boyau de refoulement (B).** Raccordez une extrémité du boyau de refoulement à la sortie de refoulement. Placez l'autre extrémité dans un endroit où l'eau pourra s'écouler sans poser de problèmes.

**REMARQUE:** Lors de l'enroulement, le boyau de refoulement refoulera environ 45 litres d'eau. L'eau refoulée pourra être recueillie afin d'arroser vos plantes ou pourra être utilisée pour le nettoyage extérieur.

**Conecte la manguera de drenaje (B).** Conecte un extremo de la manguera de drenaje a la salida de drenaje. Coloque el extremo opuesto en un área apropiada para el drenaje de agua.

**NOTA:** Durante el enrollado se descargarán aproximadamente 45 litros de agua por la manguera de drenaje. El agua descargada puede recolectarse para uso en el riego de plantas o para limpieza de exteriores.

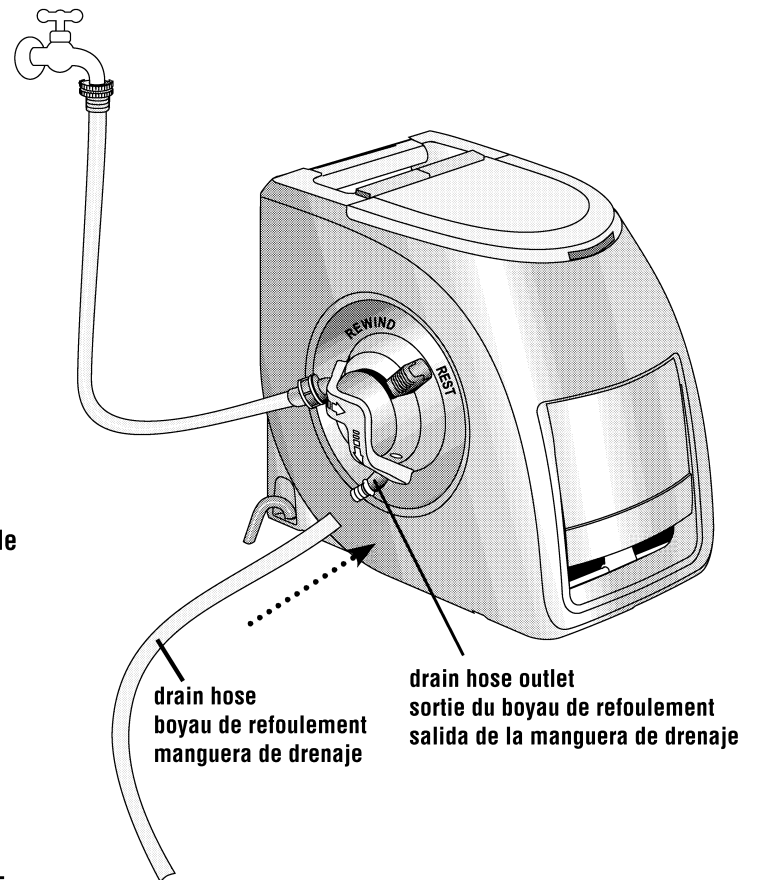

**Align SmartTrak™ Hose Guide.** Open top panel. Manually rotate drum until the hose guide is in the left most position.

**NOTE:** Hose feed will not work correctly unless the guide is all the way to the left when the feed is started.

**Alignez le guide-tuyau SmartTrak™.** Ouvrez le panneau supérieur. Tournez le tambour à la main jusqu'à ce que le guide-tuyau se trouve dans la position la plus à gauche.

**REMARQUE:** Le mécanisme d'enroulement du tuyau ne fonctionnera pas correctement à moins que le guide se trouve complètement vers la gauche lorsque le mécanisme est actionné.

**Alinee la guía de manguera SmartTrak™.** Abra el panel superior. Gire el tambor manualmente hasta que la guía de manguera esté en la posición del extremo izquierdo.

**NOTA:** La manguera no se alimentará correctamente a menos que la guía esté situada en el extremo izquierdo al comenzar el mecanismo de alimentación.

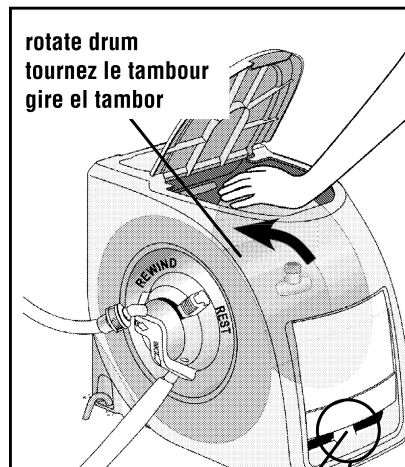

rotate drum  
tournez le tambour  
gire el tambor

SmartTrak™ hose guide  
guide-tuyau SmartTrak™  
guía de manguera SmartTrak™

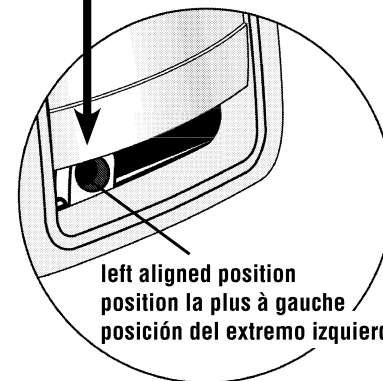
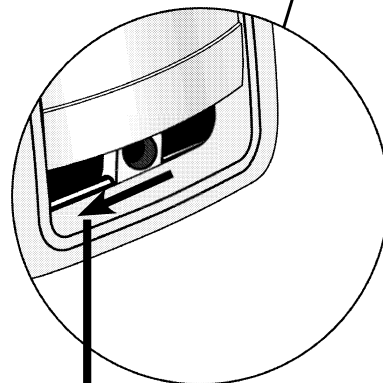

left aligned position  
position la plus à gauche  
posición del extremo izquierdo

**Connect The Garden Hose.** If hose has a rigid sleeve, slide hose sleeve to the other end of the hose.

Insert the female end of the garden hose through the hose guide. Push the hose under the reel to the back of the cabinet. Reach down through the top of the cabinet and grasp the end of the hose.

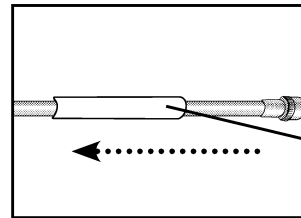

hose sleeve  
manchon du tuyau  
manga de la manguera

**IMPORTANT INSTRUCTIONS:** When attaching the garden hose to the hose reel out-tube, be sure to attach correctly (Fig. 1). Cross-threading could cause permanent damage.

Pull hose up and connect to the out-tube located on the reel.

**Brancher le tuyau d'arrosage du jardin.** Si le tuyau possède un manchon rigide, glissez le manchon du tuyau jusqu'à l'autre extrémité du tuyau.

Insérez le bout mâle du tuyau du jardin dans le guide-tuyau. Poussez le tuyau sous le dévidoir jusqu'à l'arrière du boîtier. Passez votre bras dans le boîtier et saisissez l'extrémité du tuyau.

**INSTRUCTIONS IMPORTANTES:** Lorsque vous branchez le tuyau du jardin sur le tube de sortie du dévidoir, assurez-vous de le brancher correctement (Fig. 1). Veillez à ne pas fausser le filetage car vous risqueriez d'endommager irrémédiablement l'embout.

Tirez sur le tuyau et branchez-le sur le tube de sortie situé sur le dévidoir.

**Conecte la manguera del jardín.** Si la manguera tiene una manga rígida, deslice la manga de la manguera al otro extremo de la misma.

Inserte el extremo hembra de la manguera de jardín a través de la guía de manguera. Empuje la manguera debajo del carrete hasta la parte trasera del gabinete. Acceda por la parte superior del gabinete y sujete el extremo de la manguera.

**INSTRUCCIONES IMPORTANTES:** Al acoplar la manguera de jardín al tubo de salida del carrete para manguera, asegúrese de hacerlo correctamente (Fig. 1). Una conexión incorrecta podría causar daño permanente.

Jale la manguera hacia arriba y conéctela al tubo de salida ubicado en el carrete.

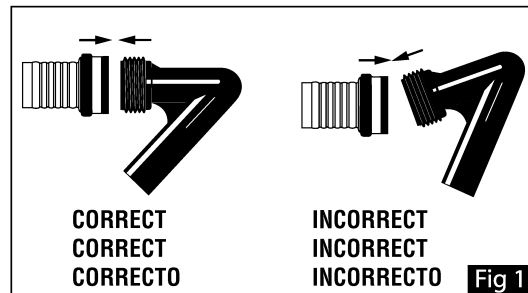
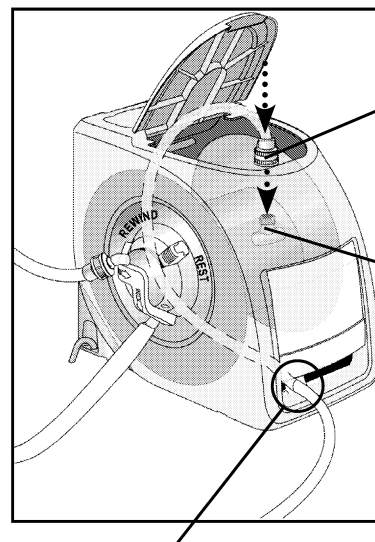

Fig 1



garden hose  
tuyau du jardin  
manguera de jardín

out-tube  
tube de sortie  
tubo de salida

SmartTrak™ hose guide  
guide-tuyau SmartTrak™  
guía de manguera SmartTrak™

**Connect The Hose Stopper (C).** The hose stopper will stop the hose from rewinding when it comes in contact with the unit. Position the hose stopper near the end of the hose. Attach firmly with screws. Attach the hose nozzle (not included).

**Brancher la bride de fermeture du tuyau (C).** La bride de fermeture du tuyau arrêtera l'enroulement du tuyau lorsqu'elle touchera le dévidoir. Placez la bride de fermeture du tuyau vers l'extrémité du tuyau. Fixez la bride fermement à l'aide des vis. Fixez le pistolet d'arrosage (non fourni).

**Conecte el retén de la manguera (C).** El retén de la manguera evitará que la manguera se enrolle cuando entre en contacto con la unidad. Ubique el retén de la manguera cerca del extremo de la misma. Acóplelo firmemente con tornillos. Instale la boquilla de la manguera (no se incluye).

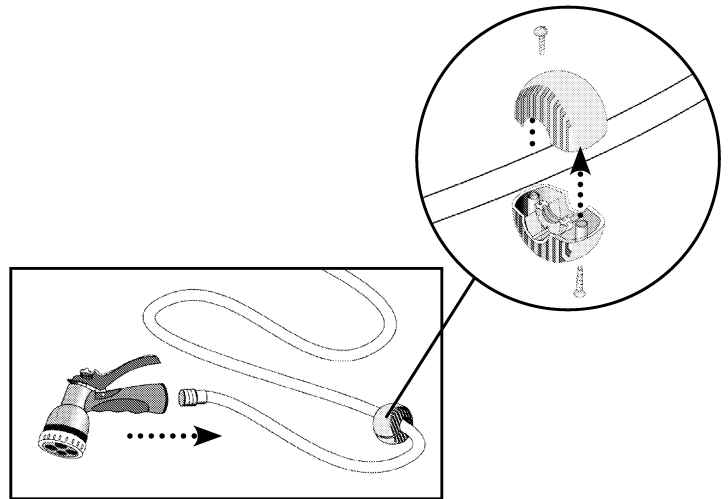

**USING YOUR SUNCAST HOSE REEL / UTILISATION DU DÉVIDOIR DE SUNCAST / CÓMO USAR SU CARRETE PARA MANGUERA SUNCAST**

To unwind hose, position the lever at the side of the unit on REST mode, and pull hose out of unit. Turn on water source and use.

Pour dérouler le tuyau, placez le levier situé sur le côté de l'appareil sur le mode « REST » (repos), puis tirez sur le tuyau afin de le sortir de l'appareil. Ouvrez le robinet d'eau et servez-vous du tuyau.

Para desenrollar la manguera, coloque la palanca situada en el lateral de la unidad en el modo "REST" (descanso) y jale la manguera fuera de la unidad. Abra la fuente de agua y use la manguera.

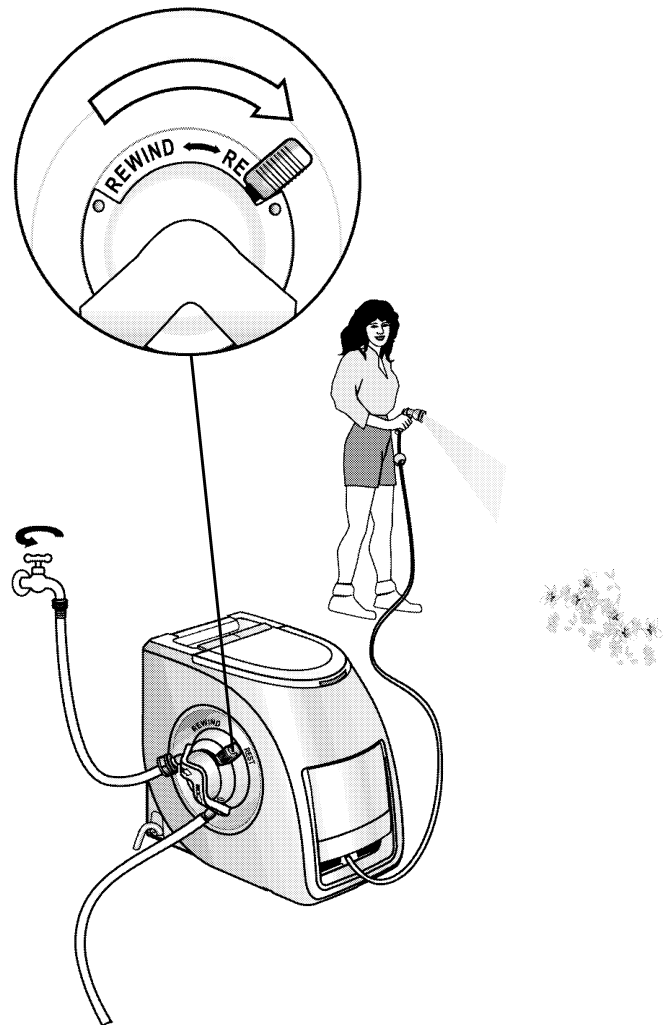

## REWINDING THE GARDEN HOSE / ENROULEMENT DU TUYAU D'ARROSAGE DU JARDIN / ENROLLADO DE LA MANGUERA DE JARDÍN

During rewind, approximately 12 gallons of water will be discharged from the drain hose. Discharged water can be collected for use in watering plants or outdoor cleaning.

To rewind the hose, make sure the water source is on. Move the lever on the side of the unit to REWIND. The reel will now begin rewinding.

**NOTE: The hose reel will only rewind when the water source is on and the lever is in the REWIND position.**

Lors de l'enroulement, le boyau de refoulement refoulera environ 45 litres d'eau. L'eau refoulée pourra être recueillie afin d'arroser vos plantes ou pourra être utilisée pour le nettoyage extérieur.

Pour enrouler le tuyau, assurez-vous que le robinet d'eau est ouvert. Placez le levier situé sur le côté de l'appareil sur le mode « REWIND » (enrouler). Le dévidoir commencera à enrouler le tuyau.

**REMARQUE: Le dévidoir enroulera uniquement le tuyau lorsque le robinet d'eau est ouvert et que le levier se trouve sur « REWIND » (enrouler).**

Durante el enrollado, se descargarán aproximadamente 45 litros de agua por la manguera de drenaje. El agua descargada puede recolectarse para uso en el riego de plantas o para limpieza de exteriores.

Para enrollar la manguera, asegúrese de que la fuente de agua esté abierta. Mueva la palanca situada en el lateral de la unidad a la posición "REWIND" (enrollar). El carrete ahora comenzará a enrollar.

**NOTA: El carrete para manguera solo enrollará cuando la fuente de agua está abierta y la palanca está en la posición "REWIND" (enrollar).**

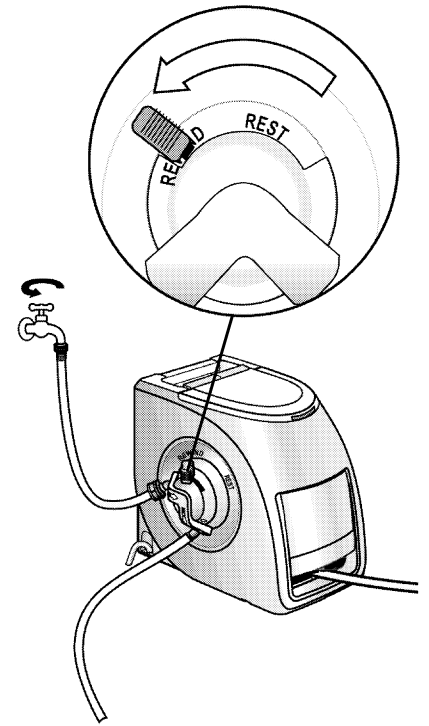

If necessary, guide your hose as it rewinds. The hose will stop rewinding when the hose stopper comes in contact with the unit.

Si nécessaire, guidez le tuyau au fur et à mesure qu'il s'enroule. Le tuyau s'arrêtera lorsque la bride de fermeture touchera enfin l'appareil.

Si es necesario, guíe la manguera a medida que se enrolla. La manguera dejará de enrollarse cuando el retén de manguera entre en contacto con la unidad.

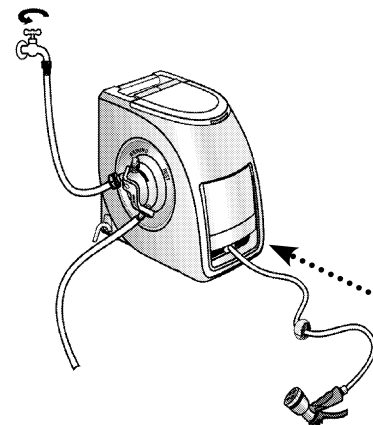

When finished rewinding garden hose, set the lever to REST and **turn off** the water source.

Une fois le tuyau du jardin enroulé, placez le levier sur « REST » (repos) et **fermez** le robinet d'eau.

Cuando la manguera de jardín termine de enrollarse, coloque la palanca en la posición "REST" (descanso) y **cierre** la fuente de agua.

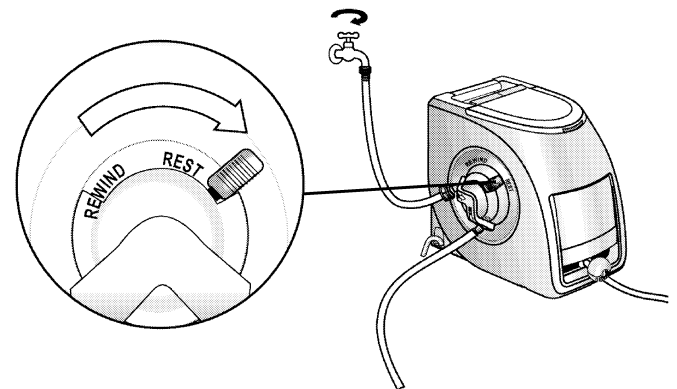

## IMPORTANT INSTRUCTIONS

- 1) When attaching the garden hose to the hose reel out-tube be sure to attach correctly (Fig. 1). Cross-threading could cause permanent damage.
- 2) If freezing may occur, remove hose from faucet and drain water out of hose and reel. Freezing of trapped water may cause damage to reel, hose or pipes.
- 3) Store indoors during colder months. Check in-tube and out-tube connections prior to first use each spring.
- 4) When winding your hose after use, drain as much water out of the hose as possible. This will prevent extra stress on the hose reel (from the weight of the water) that could cause permanent damage.
- 5) When you are done using your hose reel, turn off the water source.

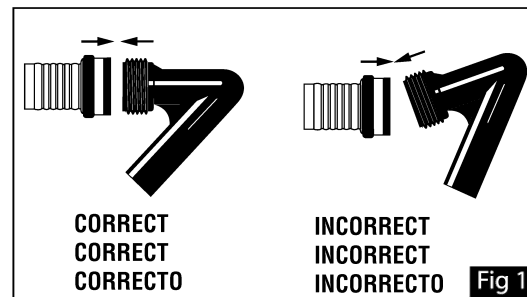

## INSTRUCTIONS IMPORTANTES

- 1) Lorsque vous raccordez le tuyau du jardin au tube de sortie, assurez-vous qu'il est raccordé correctement (Fig. 1). En effet, le fait d'insérer le raccord dans le mauvais sens risque d'endommager irrémédiablement le filetage.
- 2) En cas de gel, retirez le tuyau du robinet et purgez l'eau du tuyau et du dévidoir. L'eau à l'intérieur du tuyau, du dévidoir et des conduites risque de geler et d'endommager ces pièces.
- 3) Remisez le dévidoir à l'intérieur pendant les mois froids. Vérifiez les raccords du tube d'entrée et du tube de sortie avant d'utiliser le dévidoir pour la première fois.
- 4) Lorsque vous enroulez le tuyau après utilisation, veillez à retirer autant d'eau possible du tuyau. Vous éviterez ainsi d'exercer trop de pression sur le dévidoir (en raison du poids de l'eau) ce qui risquerait d'endommager irrémédiablement le dispositif.
- 5) Après avoir terminé d'utiliser le dévidoir, fermez le robinet d'eau.

## INSTRUCCIONES IMPORTANTES

- 1) Cuando conecte la manguera de jardín al tubo de salida asegúrese de conectarla correctamente (Fig.1). El conectar mal la rosca puede causarle un daño permanente.
- 2) Si hay posibilidad de una helada, remueva la manguera de la llave y permita que el agua drene de la manguera y del carrete de enrollar. La congelación del agua que quede atrapada puede causar daños en el carrete, la manguera o las tuberías.
- 3) Guarde la manguera en lugar cubierto durante los meses de invierno.
- 4) Cuando enrolla la manguera después de usarla, deje que drene el agua hasta donde sea posible. Esto evitará un mayor esfuerzo en el carrete de enrollar la manguera (ocasionado por el peso del agua) el que podría causarle un daño permanente.
- 5) Cuando haya terminado de usar el carrete para manguera, cierre la fuente de agua.

RSB100 hose reel of Suncast Corporation is patented by U.S. Patent Nos. 5,741,188; 6,752,342; 7,258,057 and Canadian Patent Nos. 2,262,969; 2,337,310. Other patents pending. Le dévidoir RSB100 de Suncast Corporation est couvert par les brevets américains n° 5,741,188; 6,752,342; 7,258,057 ainsi que par les brevets canadiens n° 2,262,969 et 2,337,310. Autres brevets en instance.

El carrete para manguera RSB100 de Suncast Corporation está patentado por las patentes de EE.UU. n° 5,741,188; 6,752,342; 7,258,057 y las patentes de Canadá n° 2,262,969 y 2,337,310. Otras patentes están pendientes.

## Suncast Products and Replacement Parts

To purchase Suncast replacement parts and learn about other Suncast products visit us online or call.



## Produits et pièces de rechange Suncast

Pour acheter des pièces de rechange Suncast et pour plus de renseignements sur les produits Suncast, consultez notre site internet ou appelez-nous.

## Productos y piezas de repuesto Suncast

Para comprar piezas de repuesto Suncast y para obtener información acerca de otros productos Suncast, visítenos en línea o llámenos.

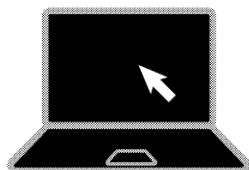

[www.suncast.com](http://www.suncast.com)  
24 hours a day, 7 days a week, 365 days a year.  
[www.suncast.com](http://www.suncast.com)  
24h/24, 7j/7, 365 jours par an.  
[www.suncast.com](http://www.suncast.com)  
24 horas al día, 7 días a la semana, 365 días al año.



1-800-846-2345 or 1-630-879-2050  
Monday - Friday 8:00 am - 4:30 pm Central Time  
1-800-846-2345 ou 1-630-879-2050  
Du lundi au vendredi, de 8:00 à 16:30, heure du Centre  
1-800-846-2345 ó 1-630-879-2050  
Lunes a viernes de 8:00 am a 4:30 pm, hora de la Zona Central